

SCHEDA TECNICA

Bottiglia PET 18 cl KARMA

CARATTERISTICHE TECNICHE

| | |
|------------------------|-----------------|
| - TIPO MATERIALE: | Resina PET |
| - COLORE: | Clear |
| - PESO: | 18 gr |
| - APPLICAZIONE: | Uso miele |
| - IMBOCCATURA: | 38/400 |
| - ALTEZZA BOTTIGLIA: | 112 mm +/- 1,5 |
| - LARGHEZZA BOTTIGLIA: | 69,3 mm +/- 1,2 |
| - DISEGNO TECNICO: | 17-11047 |

IMBALLAGGIO

| | |
|-------------------------------|--|
| - PALLET LEGNO: | cm 100x120 |
| - QUANTITÀ CARTONE AMERICANO: | > 900 pz |
| - TRASPORTO: | motrice > 28-32 pallet bilico > 52 pallet granvolume > 60 pallet |

Nota: I valori indicati sono da considerarsi orientativi in quanto potenzialmente variabili in base alle caratteristiche della materia prima PET e/o delle caratteristiche dell'impianto di produzione e/o delle condizioni specifiche di applicazione e/o delle condizioni ambientali.

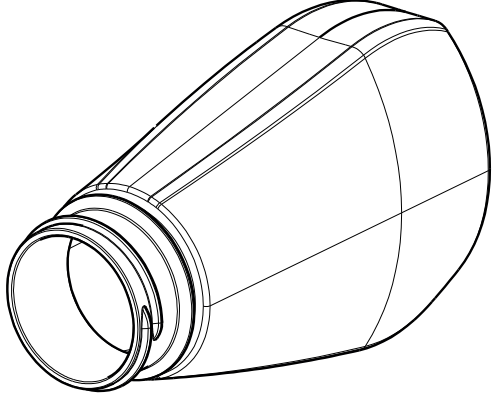
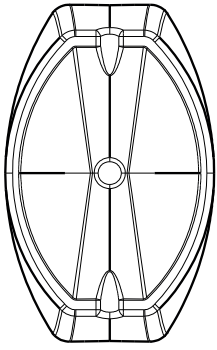

MATERIAL PET
WEIGHT 18gr
CAPACITY 180ml
FULL CAPACITY 210ml

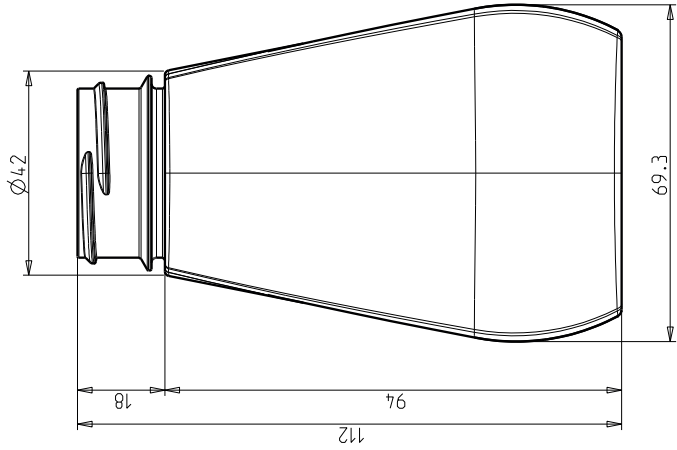
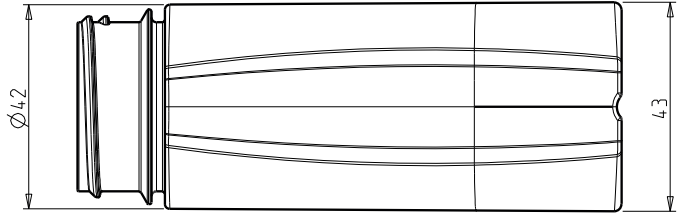
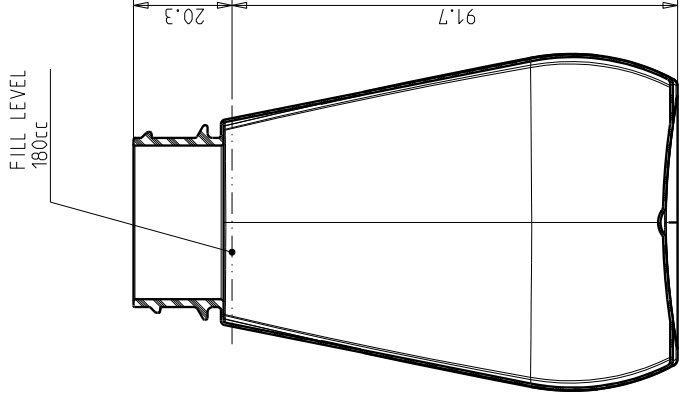

| | | | |
|---------------|-------------|----------------|-------------|
| Posizione | Quantità | Denominazione | Materiale |
| Scala | 1:1 | PET PACK | OMMP S.R.L. |
| Trattamento | Descrizione | | |
| BOTTLE | | | |
| Firma | Data | TOL. GEN. IT12 | |
| Disegnato | FDR | 15.06.17 | |
| Verificato | | | N° Disegno |
| Approvato | | | 17-11047 |



N.B. IL PRESENTE DISEGNO E' DI PROPRIETA' ESCLUSIVA DELLA DITTA OMMP S.R.L.
 LA DIVULGAZIONE ANCHE PARZIALE E' VIETATA E VERRA PERSEGUITA A NORMA DI LEGGE

| Rev. | Descrizione | Dis. | Data | Ver. | Data | App. | Data |
|------|-------------|------|------|------|------|------|------|
| | | | | | | | |