

## SCHEDA TECNICA Bottiglia PET 25 cl HF

### CARATTERISTICHE TECNICHE

- TIPO MATERIALE:	Resina PET Heat Set (riempimento a caldo)
- COLORE:	Clear
- PESO:	43 gr
- APPLICAZIONE:	Bevande-Succhi
- IMBOCCATURA:	mm 38 BERICAP 2P
- ALTEZZA BOTTIGLIA:	142,4 mm +/- 1
- LARGHEZZA BOTTIGLIA:	58,5 mm +/-0,75
- DISEGNO TECNICO:	202000213

### IMBALLAGGIO

- PALLET LEGNO:	cm 100x120
- QUANTITÀ CARTONE AMERICANO:	> 2.300 pz
- TRASPORTO:	motrice > 28-32 pallet bilico > 52 pallet granvolume > 60 pallet

*Nota: I valori indicati sono da considerarsi orientativi in quanto potenzialmente variabili in base alle caratteristiche della materia prima PET e/o delle caratteristiche dell'impianto di produzione e/o delle condizioni specifiche di applicazione e/o delle condizioni ambientali.*

ISO A2

REV.	DATE	DESCRIPTION	BY
*	*	*	*

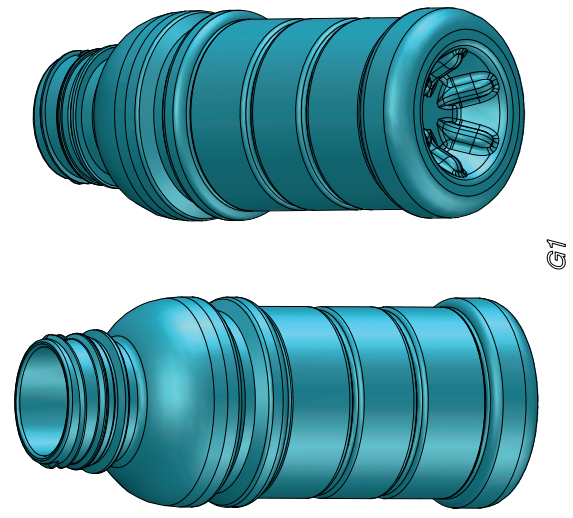
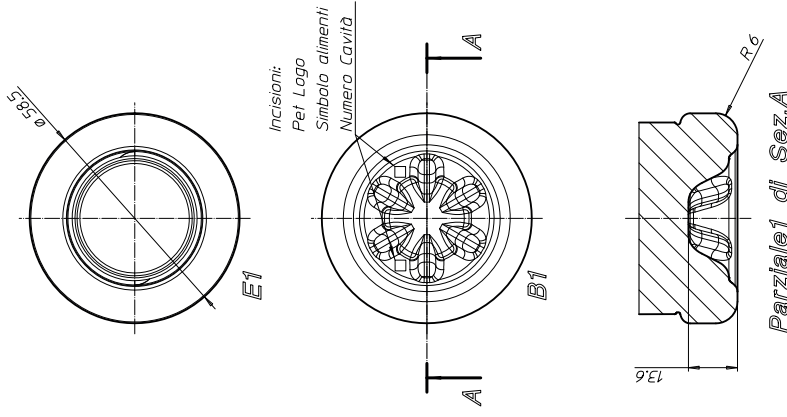
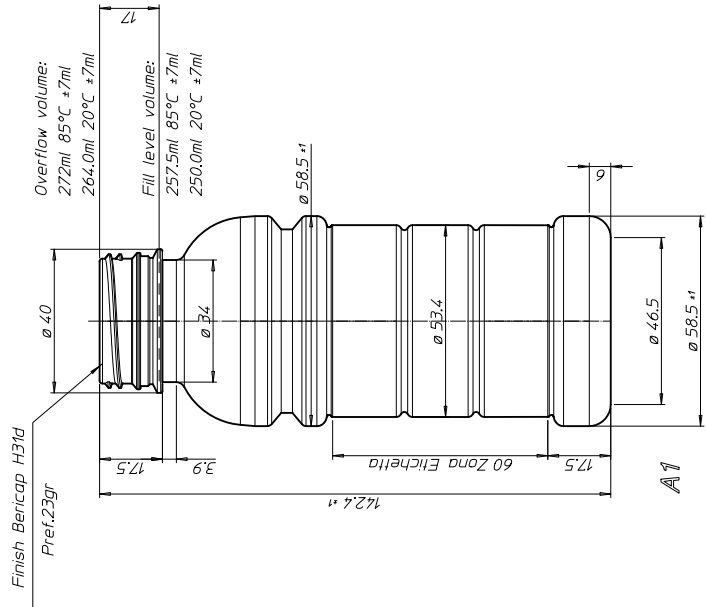

G1

MATERIAL <b>PET</b>	QTY. REQUIRED 1	HARD. TREAT. #	COATING SURF. #
<p>THE DIMENSIONS OF THE PROPERTY OF SIMEX S.p.A. ARE EXPRESSED IN MILLIMETERS UNLESS OTHERWISE SPECIFIED. ALL DIMENSIONS ARE IN MILLIMETERS UNLESS OTHERWISE SPECIFIED. DIMENSIONS ARE IN MILLIMETERS UNLESS OTHERWISE SPECIFIED. DIMENSIONS ARE IN MILLIMETERS UNLESS OTHERWISE SPECIFIED. DIMENSIONS ARE IN MILLIMETERS UNLESS OTHERWISE SPECIFIED.</p>			
SCALE 1:1	TITLE Bott. 250ml HF	DRAWING NO. 202000213	
CHECKED D.I.	DATE	DESCRIPTION Disegno di produzione	
APPROVED C.D.	DATE	SHEET NO. OF #	
	DATE	FILE NO.	

Last update: 26.02.2020