

SCHEDA TECNICA Bottiglia PET 75 cl HF

CARATTERISTICHE TECNICHE

- TIPO MATERIALE:	Resina PET Heat Set (riempimento a caldo)
- COLORE:	Clear
- PESO:	43 gr
- APPLICAZIONE:	Bevande-Succhi
- IMBOCCATURA:	mm 38 BERICAP 2P
- ALTEZZA BOTTIGLIA:	226 mm +/- 2
- LARGHEZZA BOTTIGLIA:	75 mm +/-0,75
- DISEGNO TECNICO:	202000214_08B

IMBALLAGGIO

- PALLET LEGNO:	cm 100x120
- QUANTITÀ CARTONE AMERICANO:	> 730 pz
- TRASPORTO:	motrice > 28-32 pallet bilico > 52 pallet granvolume > 60 pallet

Nota: I valori indicati sono da considerarsi orientativi in quanto potenzialmente variabili in base alle caratteristiche della materia prima PET e/o delle caratteristiche dell'impianto di produzione e/o delle condizioni specifiche di applicazione e/o delle condizioni ambientali.

REV.	DATE	DESCRIPTION	BY
*	*	*	*

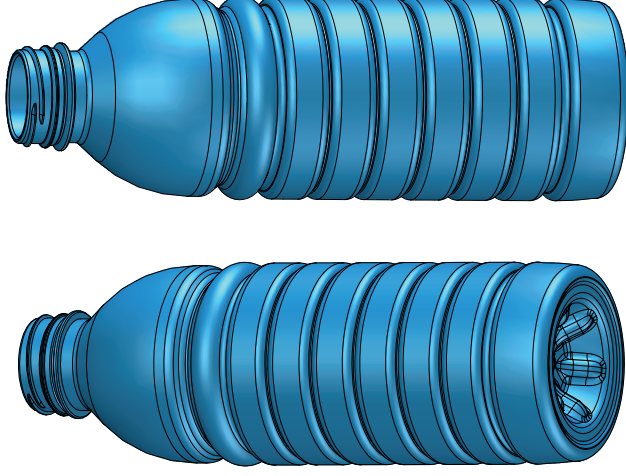
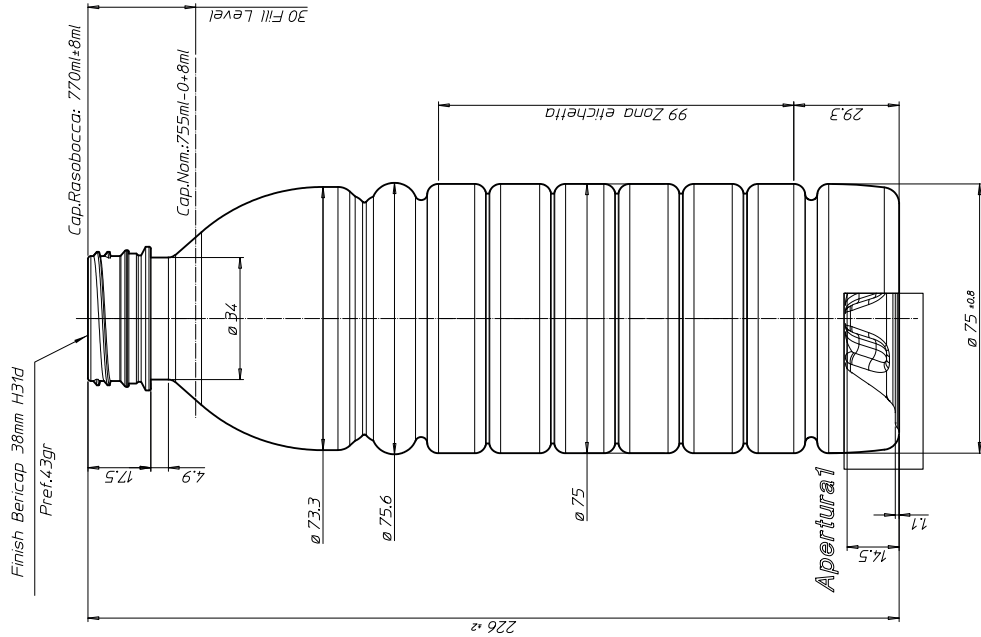

3D view

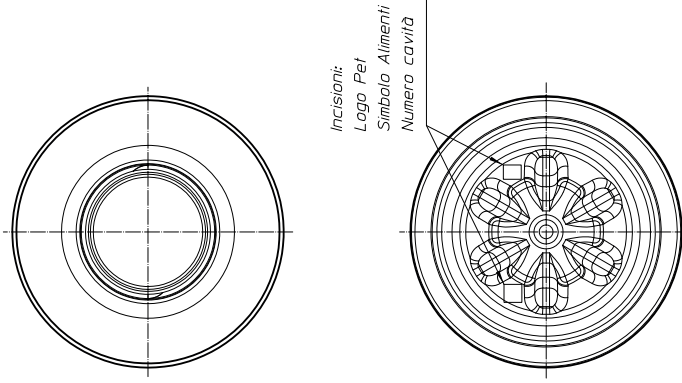

MATERIAL PET	QTY. REQUIRED 7	HARD. TREAT. #	COATING SURF. #
<p>SIMEX srl Moulds Division 80028 Ugento (FG) - Italy Tel. +39 071 7500214 Fax. +39 071 7511956 WWW.SIMEX.IT</p>			
<p>THE DIMENSIONS OF THE CAPACITY OF EACH PL. IN LITERS ARE ESTIMATED AND REFERRED TO THE DIMENSIONS AND ANY INFORMATION IS REFERRED TO THE CODE. REPRODUCED EXCEPT TO OTHERS OR USED WHAT THE ERROR WITHIN PERMISSION FROM SIMEX S.R.L.</p>			
DATE D.I.	SCALE #	TITLE Bottiglia HF 750ml	METRIC DIMENSIONS ARE IN MILLIMETERS
DATE D.I.	CHECKED #	DESCRIPTION Disegno di produzione	
DATE C.D.	APPROVED #	DRAWING NO. 202000214_08B	FILE NO. #